

OPERATØRMANUAL RENDEGRAVER



A37403
A34432
A37392
A37404
A33559
A34433
A33556
A33558
A33817
A33761
A34211
A35299

INDHOLD





FORORD	4
Enquiries.....	4
Maskindirektivet (kun EU).....	4
Overensstemmelseserklæring.....	4
REGISTRERING	6
INDLEDNING	9
RENDEGRAVERENS KOMPATIBILITET	9
SIKKERHEDSINSTRUKTIONER	10
Beskyt dig selv	10
Hvad du muligvis har brug for	10
Kend dit udstyr	10
Fare, Advarsel og Forsigtig	10
Beskyttelses- og sikkerhedsanordninger	11
Kontrol af udstyret	11
Fareklassificering (gælder kun for ANSI-sikkerhedsmærkater)	11
Sikkerhedsforanstaltninger	12
IDENTIFIKATION	13
Typisk opsætning	13
MONTERING AF RENDEGRAVEREN	14
Minilæssere	14
HYDRAULISKE TILSLUTNINGER	15
INDKØRSEL	16
FORBEREDELSE	17
INDSTILLING AF RENDEDYBDE	18
JUSTERING AF LÆSSERENS SIDEPLADE	19
ARBEJDSMETODE	20
TRANSPORT	22
Transport på offentlig vej.....	22
Transport på arbejdsstedet.....	22
Anbefalet transportposition.....	22
VEDLIGEHOLDELSE OG SMØRING	23
Rutinemæssig vedligeholdelse.....	24
Daglige kontroller.....	24

Ugentlige kontroller (i tilslutning til de daglige kontroller)	24
Oliemængde.....	24
Udskiftning af olie	25
Kædejustering.....	26
Afmontering/udskiftning af kæden	27
Vedligeholdelse af gravetanden	28
Udskiftning af næserulleleje	29
Afmontering og udskiftning af tandhjul.....	30
FEJLFINDING	31
GARANTIERKLÆRING.....	33

FORORD

Forespørgsler

Angiv venligst modeltype og serienummer ved forespørgsler eller bestillinger og al skriftlig korrespondance. Serienummeret er oplyst på en plade på siden af rendegraveren.

99- 	AUGERTORQUE® Distribueret af:	
Model:	Seriern.:	Vægt:
Flowområde:	Fra <input type="text"/> Til <input type="text"/>	 
Trykkræfter:	Fra <input type="text"/> Til <input type="text"/>	
Maks. Returtryk:	<input type="text"/>	Konstruktionsdato <input type="text"/>

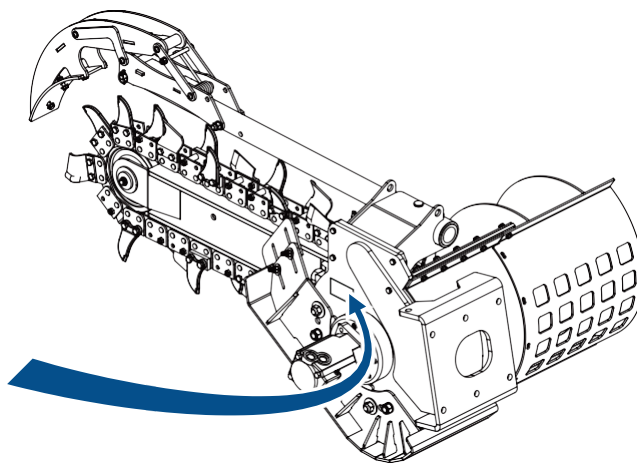

Maskindirektivet (kun EU)

Maskindirektivet 2006/42/EF (tidligere 98/37/EØF) regulerer harmoniseringen af de væsentlige sundheds- og sikkerhedskrav til maskiner gennem en kombination af obligatoriske sundheds- og sikkerhedskrav og frivillige harmoniserede standarder. Sådanne direktiver finder kun anvendelse på produkter, der er beregnet til at blive markedsført eller taget i brug for første gang.

Fabrikanten eller den autoriserede repræsentant skal udarbejde en "overensstemmelseserklæring".

Overensstemmelseserklæring

Hvis rendegravere leveres i kombination med monteringsrammer fremstillet af Auger Torque Europe Ltd, så de udgør et rendegraveraggregat, er det Auger Torque Europe Ltd, som har kontrollen med egnetheden af de leverede dele. For at angive dette, og for opfylde de lovbestemte krav i Maskindirektivet, udstedes en overensstemmelseserklæring, og enheden udstyres med et CE-mærke.

(det følgende er en kopi)

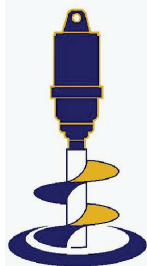

AUGERTORQUE

Manufactured By
Auger Torque Europe Limited

EU-overensstemmelseserklæring

Den ansvarlige person:

Navn	
Position	
Firmanavn	<i>Auger Torque Europe Ltd.</i>
Adresse	<i>Hazelton, Cheltenham, GL54 4DX, England</i>
Telefon	<i>++44 (0) 1451 861652</i>
Fax	<i>++44 (0) 1451 861660</i>

Erklærer, at det beskrevne produkt:

Producent	<i>Auger Torque Europe Ltd.</i>
Model	
Serienummer	

opfylder kravene i maskindirektivet 2006/42/EF.

Produktet opfylder også de væsentlige sundheds- og sikkerhedskrav, nationale standarder og de gennemførte harmoniserede standarder, der er relevante for dette produkt.

Underskrevet af:
(Den ansvarlige person)

Dato

REGISTRERING

Udfyld denne formular og gem den sammen med manualen

AVANT[®]
AVANT TECNO OY

Ylötie 1
FI-33470
Ylöjärvi
Finland
Tel . +358 3 347 8800
Telefax +358 3 348 5511
E-mail: sales@avanttecono.com

MODELNUMMER:

SERIENUMMER:

KONTRUKTIIONSDATO:

LEVERANDØR/FORHANDLER:

DATO FOR SALG TIL LEVERANDØR/FORHANDLER:

DATO FOR SALG TIL DEN OPRINDELIGE SLUTBRUGER:

EJER ELLER OPERATØR:

HOVEDMASKINE MÆRKE OG MODEL:

Bemærk; Angiv altid serienummeret i enhver kommunikation med din leverandør/forhandler

REGISTRERING



Af hensyn til garantien **SKAL** denne formular udfyldes og returneres til Avant Tecno Oy inden for 14 dage efter slutbrugeren har gennemført købet.

AVANT[®]
AVANT TECNO OY

Ylötie 1
FI-33470
Ylöjärvi
Finland
Tel . +358 3 347 8800
Telefax +358 3 348 5511
E-mail: sales@avanttecno.com

MODELNUMMER:

SERIENUMMER:

KONTRUKTIIONSDATO:

LEVERANDØR/FORHANDLER:

DATO FOR SALG TIL LEVERANDØR/FORHANDLER:

DATO FOR SALG TIL DEN OPRINDELIGE SLUTBRUGER:

EJER ELLER OPERATØR:

HOVEDMASKINE MÆRKE OG MODEL:

Bemærk; Angiv altid serienummeret i enhver kommunikation med din leverandør/forhandler

**Af hensyn til garantien skal formularen på bagsiden af
denne side udfyldes og returneres til:**

**Avant Tecno Oy
Ylötie 1
FI-33470
Ylöjärvi
Finland**

INDLEDNING

Avant Tecno Oy takker dig for købet af dit nye produkt. Denne betjeningsvejledning er udarbejdet for at gøre det muligt for dig at betjene udstyret sikkert.

Avant Tecno Oy-rendegraverne er designet til brug med specifikke hovedmaskiner sammen med Avant Tecno Oy-serien af monteringsrammer. Forudsat at disse bruges og vedligeholdes korrekt, udgør de en sikker og pålidelig metode til rendegravning.

Oplysninger om smøre- og vedligeholdelsesintervaller kan findes på side 24. Før du

betjener drivenheden, skal du være opmærksom på:

Din drivenhed leveres komplet med den korrekte mængde olie påfyldt. Det er ikke nødvendigt at kontrollere oliestanden.

Hydraulikslanger skal monteres og fastspændes til det korrekte moment (se side 15) .

Enheden skal køres ind ved hjælp af den anbefalede procedure (se side 16).

BEMÆRK:

Denne betjeningsvejledning skal bruges i kombination med hovedmaskinens betjeningsvejledning.

Betjeningsvejledningerne skal betragtes som en integreret del af maskinen. De skal altid opbevares sikkert sammen med maskinen, så de nemt og hurtigt kan konsulteres.

Det er muligt at anmode om nye eller ekstra kopier hos din Avant Tecno Oy-forhandler eller direkte hos Avant Tecno Oy.

Avant Tecno Oy bestræber sig konstant på at forbedre og udvide sit produktsortiment og forbeholder sig derfor til enhver tid retten til at ændre produktspecifikationerne uden yderligere varsel eller forpligtelse. Vi påtager os intet ansvar for uoverensstemmelser mellem vores maskiners specifikationer og beskrivelserne af vores maskiner i deres tilhørende dokumentation.

RENDEGRAVERENS KOMPATIBILITET

Følgende skema specificerer, hvilket rendegraverredskab, der er kompatibelt med hver enkelt Avant-maskine.

		MASKINE																		
		R20	R28	R35	218	220	313S	320S	320S+	419	420	520	525LPG	528	630	635	640	745	750	760i
REDSKAB	XHD600	X	X	✓✓	X	X	X	X	✓✓	X	X	X	✓✓	✓✓	✓✓	✓✓	✓✓	✓✓	✓✓	✓✓
	XHD900	X	X	✓✓	X	X	X	X	✓✓	X	X	X	X	X	✓✓	✓✓	✓✓	✓✓	✓✓	✓✓
	XHD1200	X	X	✓✓	X	X	X	X	✓✓	X	X	X	X	X	X	✓✓	✓✓	✓✓	✓✓	✓✓

Forklaring: ✓✓ Perfekt ✓ Acceptabel X Ikke kompatibel

SIKKERHEDSINSTRUKTIONER

Beskyt dig selv

Brug beskyttelsesbeklædning og personlige værnemidler.

Hvad skal du bruge?

- Sikkerhedshjelm
- Sikkerhedsbriller
- Høreværn
- Beklædning, der beskytter mod vejrlig
- Reflekterende beklædning
- Beskyttelsehandsker
- Sikkerhedsfodtøj

BÆR IKKE løstsiddende tøj, smykker eller andre genstande, og saml langt hår, der kan blive viklet ind i betjeningselementerne eller andre dele af maskinen.

Kend dit udstyr

Sæt dig ind i, hvordan maskinen og redskabets betjeningselementer fungerer

HVIS DER ER NOGET I VEJLEDNINGEN, SOM DU IKKE FORSTÅR, SKAL DU KONTAKTE MASKINENS FORHANDLER ELLER FABRIKANTEN OG BEDE OM YDERLIGERE FORKLARINGER.

Fare, Advarsel og Forsigtig

Symbolet nedenfor har tre vigtige betydninger, når det bruges sammen med følgende billedtekster.



FARE! En UMIDDELBAR FARE, der VIL resultere i DØD eller MEGET ALVORLIG TILSKADEKOMST, hvis den ikke undgås



ADVARSEL! En POTENTIEL FARE, der KAN resultere i DØD eller MEGET ALVORLIG TILSKADEKOMST, hvis den ikke undgås



FORSIGTIG! En POTENTIEL FARE, der KAN resultere i MINDRE SKADER, hvis den ikke undgås

Beskyttelses- og sikkerhedsanordninger

Sørg for, at alle sikkerhedsanordninger er på plads og forsvarligt fastgjort. Sørg for, at alle afskærmninger, afdækninger og sikkerhedsskilte er korrekt placeret og i god stand.

Kontrol af udstyret

Før du betjener udstyret, skal du bruge tid på at kontrollere din maskine og sikre, at alle systemer er i god stand og funktionsdygtige.

- Betjen aldrig udstyret med slidte eller beskadigede dele, eller hvis dele mangler. Brug kun originale reservedele.
- Før vedligeholdelsesarbejde indledes, skal det sikres, at hovedmaskinen er sikret og stabil, at dens motor er slukket og de hydrauliske slanger frakoblede.
- Kontrollér for løse, ødelagte, manglende eller beskadigede dele. Sørg for, at reparationer udføres korrekt, og at alle sikkerhedsanordninger er på plads.
- Udfør alle vedligeholdelsesindgreb, der er angivet for udstyret.
- Beskyt altid hænderne. Montering, afmontering og justering af udstyret skal udføres med brug af passende beskytteshandsker
- Beskyt altid fødderne med sikkerhedsfodtøj.



ADVARSEL! Hydraulikvæske, der sprøjtes ud under tryk, kan trænge ind under huden eller i øjnene og forårsage alvorlig PERSONSKADE, BLINDHED ELLER DØD.

Væskelækager under tryk er muligvis ikke synlige. Benyt et stykke træ eller tyk pap til lækagesøgning. BRUG IKKE DE BARE HÆNDER.

Bær øjenværn for at beskytte øjnene.

Hvis udsprøjtet væske trænger ind under huden, SKAL den fjernes kirurgisk. SØG STRAKS LÆGEHJÆLP.

Kontrollér, at alle hydraulikslanger er korrekt installeret

Før det hydrauliske anlæg tryksættes, er det nødvendigt at sikre, at alle sammenkoblinger er tætte, og at linjer, rør og slanger ikke er beskadiget. Før hydraulikslangerne frakobles, skal hele det hydrauliske anlæg trykaflastes.

Fareklassifikation (gælder kun for ANSI-sikkerhedsskilte)



FARE! UMIDDELBAR FARE! - Manglende forståelse eller overholdelse af disse instruktioner vil sandsynligvis resultere i personskade eller død.



ADVARSEL! Manglende overholdelse af disse instruktioner kan resultere i personkvæstelse eller død.



FORSIGTIG! Manglende overholdelse af disse instruktioner kan resultere i personkvæstelse eller skader på maskinen eller køretøjet.



BEMÆRK! Dette er vigtig oplysning om korrekt brug af dette udstyr. Manglende overholdelse kan føre til for tidlig svigt af udstyret.

RENGØR, ELLER UDSKIFT SIKKERHEDSSKILTENE, HVIS DE ER SVÆRT LÆSELIGE ELLER ULÆSELIGE

SIKKERHEDSFORANSTALTNINGER



Betjen, eller monter **ALDRIG** udstyret uden at have **fuld** forståelse af betjeningsinstruktionerne til både redskabet og maskine, som det er monteret på.

Auger Torque anbefaler, at forhandleren instruerer dig i brug af maskinen, før du betjener den.

Betjen **ALDRIG** udstyret, hvis din fysiske eller mentale sundhed ikke er god.

Betjen **ALDRIG** udstyret under påvirkning af stoffer (inklusive lægemidler og alkohol), som kan svække synet.

Betjen **ALDRIG** udstyret med slidte eller beskadigede dele, eller hvis dele mangler. Brug kun originale reservedele.

Tillad **ALDRIG** uvedkommende (inklusive dyr) at opholde sig inden for 6 meter/20 fod fra arbejdsområdet.

Lad **ALDRIG** mindreårige betjene udstyret .



Kontrollér **ALTID** arbejdsområdet, før arbejdet indledes. Kontrollér for potentielle farer, f.eks. el- eller kommunikationskabler mv.

Før vedligeholdelsesarbejdet indledes, skal det **ALTID** sikres, at hovedmaskinen er sikret og stabil, og at dens motor er slukket.

Sørg **ALTID** for, at hydraulikolie tilførslen til redskabet er afbrudt, og hydraulikslangerne er frakoblede, før montering, afmontering eller justering af udstyret

Bær **ALTID** hovedbeskyttelse og øjenværn, når du arbejder på enheden.

Beskyt **ALTID** hænderne. Montering, afmontering og justering af udstyret skal udføres med brug af passende beskyttelsehandsker.

Beskyt **ALTID** fødderne. Brug kun godkendt sikkerhedsfodtøj.

Følg **ALTID** anvisningerne for støjbeskyttelse betjeningsvejledningen til hovedmaskinen.

VÆR OPMÆRKSOM. Skulle noget gå i stykker, løsne sig eller ikke virke på udstyret, skal ARBEJDET AFBRYDES, redskabet sænkes ned til jorden, motoren slukkes og hydraulikforsyningen afspærres. Kontrollér derefter maskinen, og lad den reparere eller justere, før arbejdet genoptages.

IDENTIFIKATION

Typisk opsætning

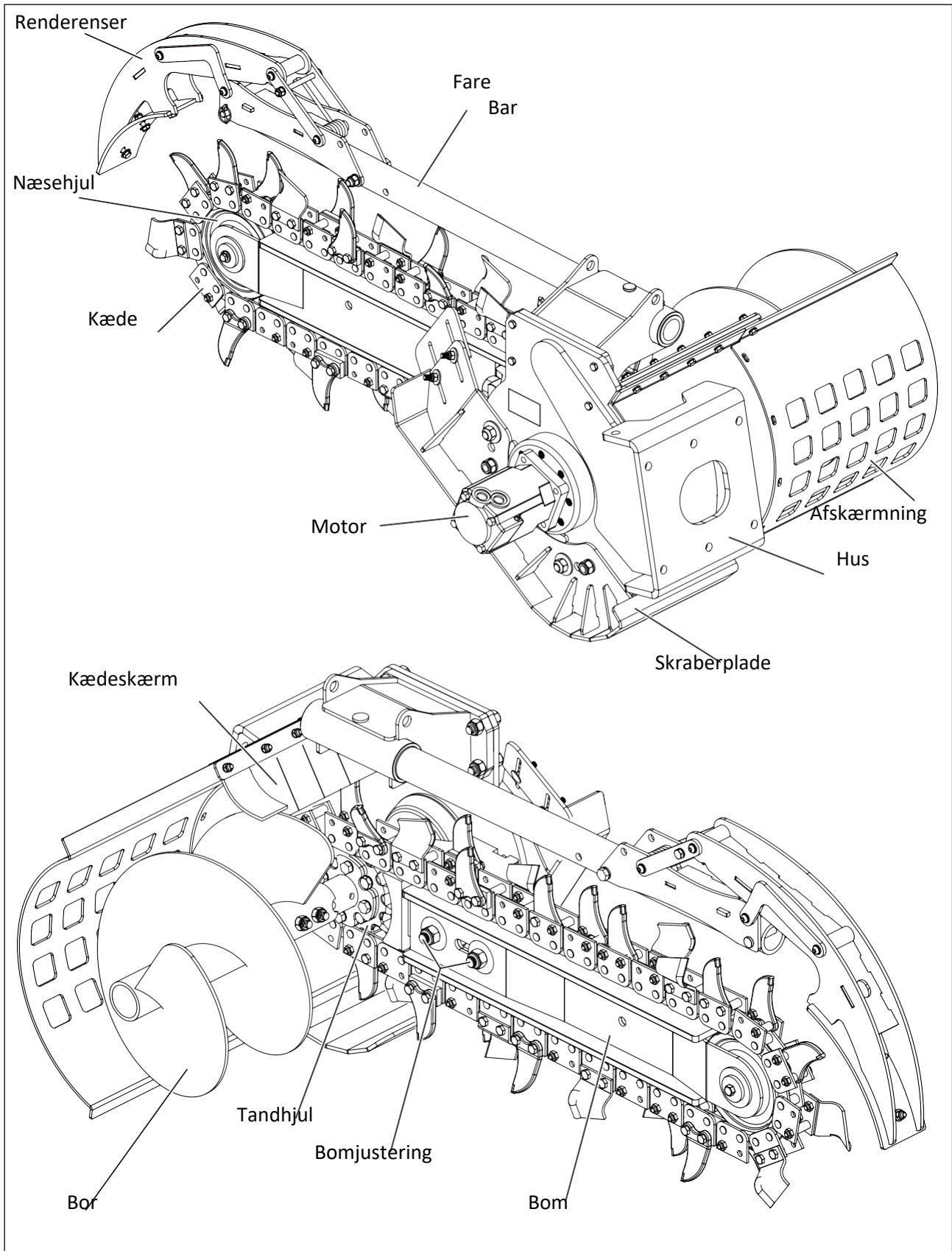

MONTERING AF RENDEGRAVEREN

Minilæssere

SIKKERHEDEN FØRST



Arbejd **altid** i par (to fagkyndige operatører), når dele af rendegraveren monteres eller afmonteres på hovedmaskinen. Kontrollér altid vægten af redskabet, og sørg for at have det korrekte udstyr til håndteringen.



Kontrollér **ALTID**, at hovedmaskinen:

- er i korrekt funktionsdygtig tilstand
- er parkeret korrekt på fladt underlag
- er bremset med parkeringsbremsen **TILKOBLET**, afspærret hydraulisk kredsløb og motoren **SLUKKET**.

Kontrollér, at monteringsrammen er af den rigtige model og type, så den passer til hovedmaskinen.

Sørg for, at monteringsrammen og fastgøringspunkterne er rene før montering.

Brug passende løfteudstyr, hvis det er nødvendigt (se typeskiltet for oplysning om vægten).



MONTERING Sørg for, at alle komponenter er smurt ved monteringen:

Se hovedmaskinens operatørmanual for oplysning om montering af tilbehør

- 1). Monter monteringsrammen på hovedmaskinens arme.
- 2). Kontrollér, at enheden er låst sikkert på plads ved hjælp af håndtagene.

Find fremløbs- og returhydraulikslangerne på rendegraveren (se side 15). Tilslut lynkoblingerne.

Kontrollér, at hydraulikslangerne er tilstrækkelig lange til, at rendegraveren kan bevæge sig under arbejdet.

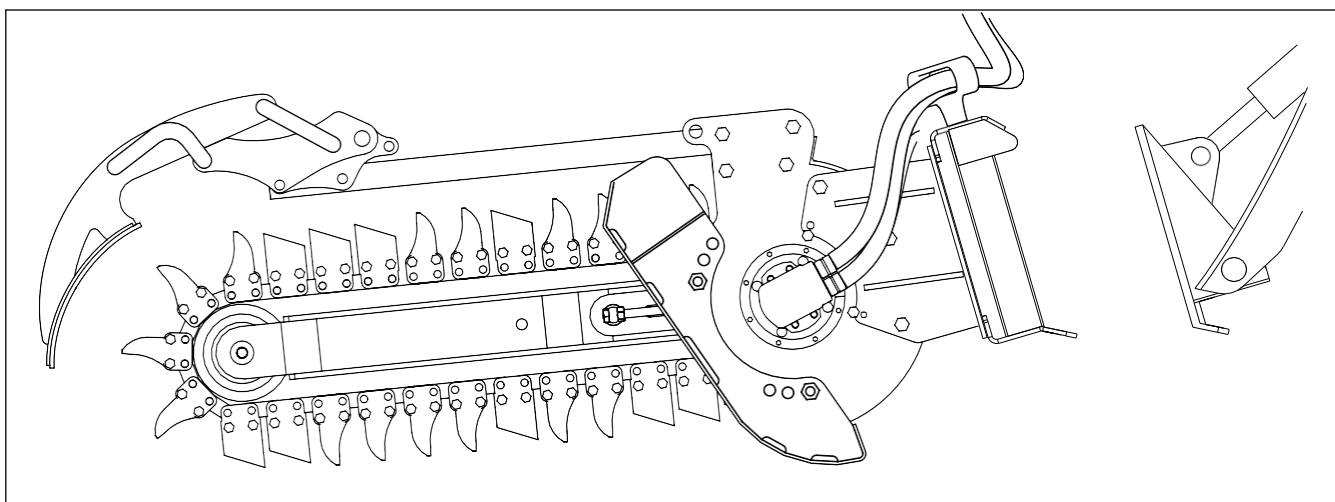

HYDRAULISKE TILSLUTNINGER



ADVARSEL!

Hydraulikvæske, der sprøjtes ud under tryk, kan trænge ind under huden eller i øjnene og forårsage alvorlig personskade, blindhed eller død. Væskelækager under tryk er muligvis ikke synlige. Benyt et stykke pap eller træ til lækagesøgning. Brug **IKKE** de bare hænder. Bær sikkerhedsbriller for at beskytte dine øjne. Hvis udsprøjtet væske trænger ind under huden, **SKAL** den fjernes kirurgisk. Søg omgående lægehjælp.

Avant Tecno Oy-rendegraverne er designet til brug med specifikke Avant Tecno Oy-monteringsrammer rendegraversliddele. Forudsat at disse bruges og vedligeholdes korrekt, udgør de en sikker og pålidelig metode til rendegravning.

Alle Avant Tecno Oy -graveenheder kræver frem- og returløb af hydraulikvæske fra hovedmaskinens hydrauliske hjælpeforsyning for at fungere. Alle rendegravere er reversible og kræver, at hovedmaskinen er udstyret med et hjælpepekredsløb med tovejsflow. Spørg forhandleren af hovedmaskinen til råds i tilfælde af tvivl.

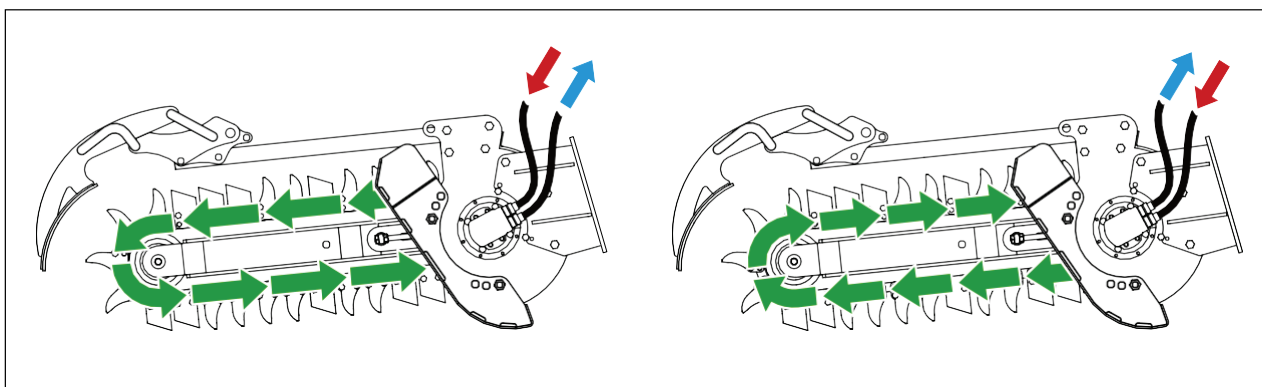

Ved montering af hydraulikslanger skal det sikres, at de er spændt til det korrekte moment for slangefittings.

Nogle rendegravermodeller leveres med hydrauliske slanger, men færre hydrauliske lynkoblinger, som er nødvendige for tilslutning til hovedmaskinen.

Disse skal købes lokalt og være kompatible med de lynkoblingerne på hovedmaskinens hydrauliske hjælpepekredsløb.

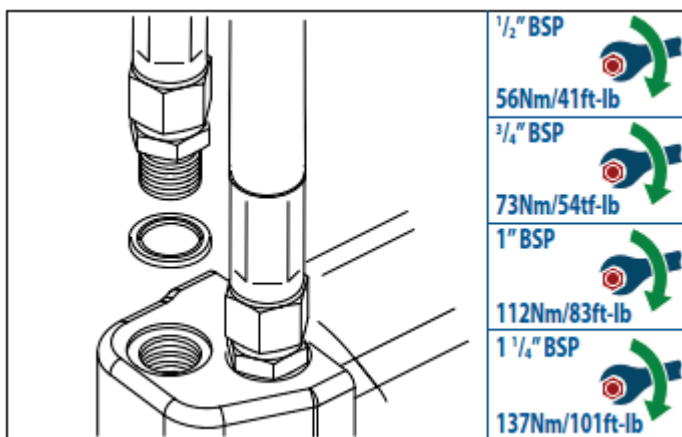

De ekstra hydrauliske tilslutninger på hovedmaskinen er normalt placeret nær enden af læsserarmene.

Det er afgørende, at olieforsyningen befinder sig inden for de angivne grænser for den anvendte rendegraver.

Kontrollér, at maskinens nominelle flow (l/min - gal/min) og trykket (bar - psi) ikke overstiger grænserne, som er oplyst på typeskiltet.

TILKØRING

For at maksimere motorens levetid skal en indkøringsperiode overholdes.

Under denne indkøringsperiode skal rendegraverenheden hænge fri af jorden med vandret bom.

I løbet af indkøringsperioden skal det sikres, at ingen uvedkommende (inklusive dyr) befinder sig inden for 6 meter/20 fod fra arbejdsområdet.

Betjen motoren ved 30 % af det nominelle tryk i 20 minutter i hver retning, før den køres med fuld driftsbelastning.

Endvidere, for at sikre den bedste motorlevetid og opretholde garantien henvises til smøreinstruktionerne på side 25.

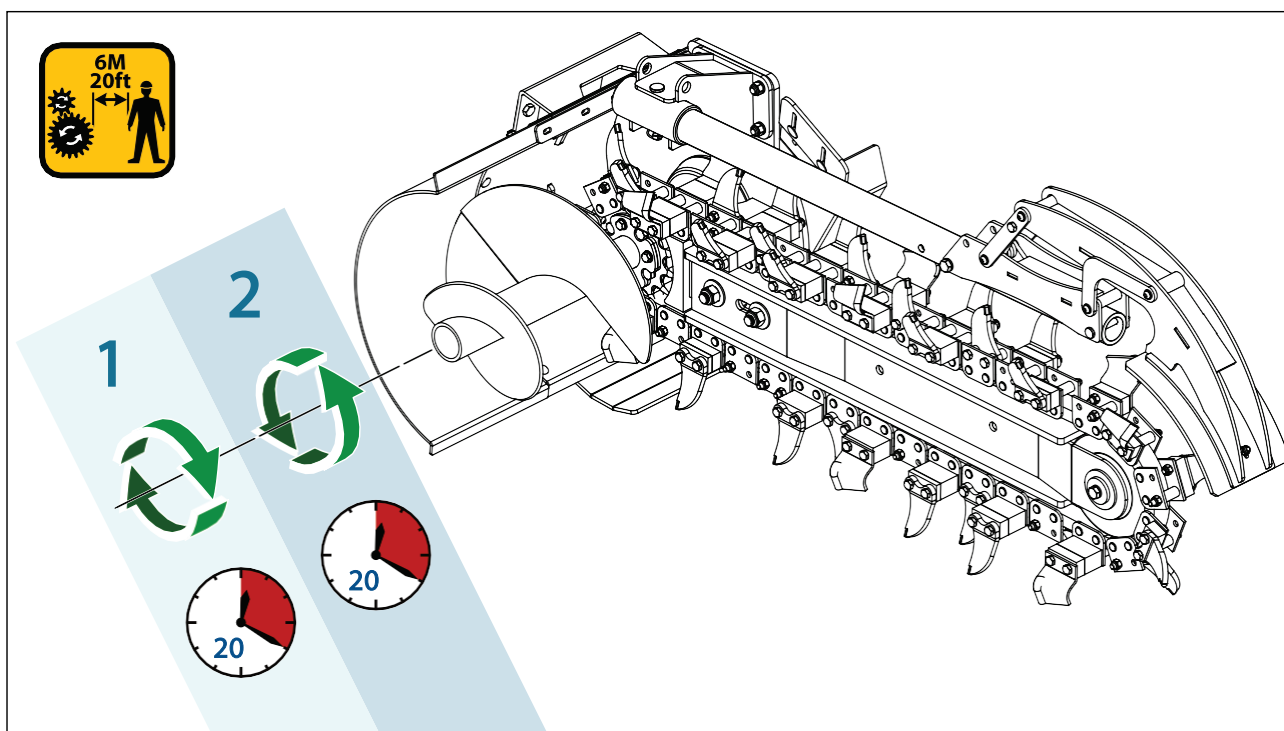

FORBEREDELSE



TAG HENSYN til topografien (f.eks. faren for nedsynkning, hældningsgrad, afstand til volde og eventuelle tidligere udgravninger).



KONTROLLÉR jordtypen og dens tilstand for at vælge en passende gravetand.

Kontrollér **ALTID** byggepladsen, og udfør en risikovurdering, **FØR** arbejdet påbegyndes. .



UNDGÅ nedgravede farver som f.eks. vand-/gas-/el- og kommunikationskabler osv.

I tilfælde af tvivl skal det altid overvejes at bruge detektionsudstyr og søge professionel rådgivning.

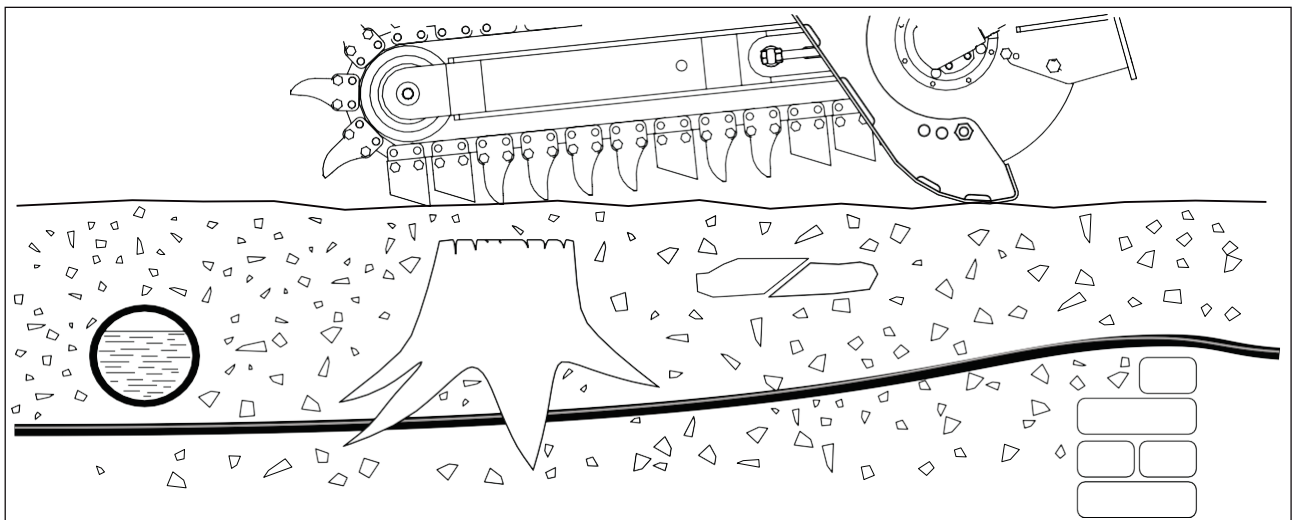

INDSTILLING AF DYBDE FOR RENDEGRAVEREN

Rendens dybde styres af glidepladen, hvis flade glider på overfladen af jorden. Ved at ændre vinklen på glidepladen kan rendegraveren arbejde i en af de tre mulige dybdeindstillinger.

Glidepladen er fastgjort med 2 møtrikker til tænderne på hoveddelen som vist med pilene. Tre par monteringshuller i glidepladen gør det muligt at indstille nedgravningsdybden som vist i diagrammerne nedenfor.

Når rendedybden er indstillet, spændes møtrikkerne til 138 Nm/102 ft-lb.

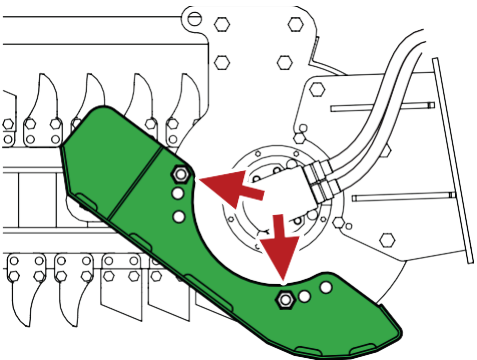
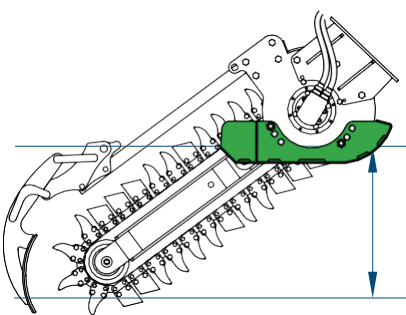
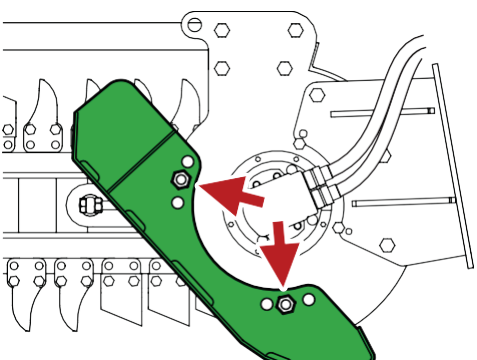
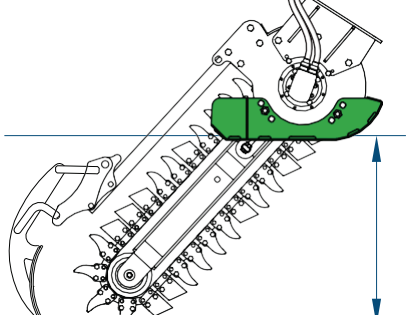
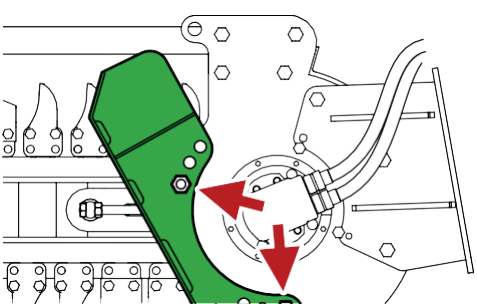
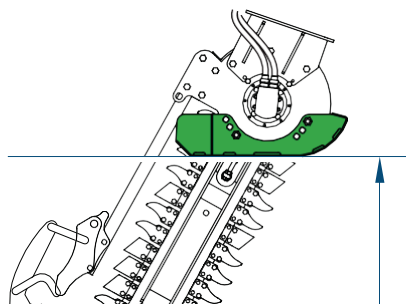
Diagram over dybdeindstilling (dimensioner i mm/in.)		XHD RENDEGRAVER		
		600	900	1200
		300 12	600 24	800 32
		450 18	750 30	1000 40
		600 24	900 36	1200 48

JUSTERING AF LÆSSERENS SIDEPLADE

For at sikre, at den venstre side af renden holdes ren, er skraberens forsynet med en sideplade, som leder materialet tilbage på kæden. Dette sikrer, at den maksimale mængde jord bortledes på højre side af sneglen.

Rendegraverne er udstyret med en justerbar sideplade. For at sikre optimal fjernelse af det opgravede materiale uden at forårsage skade på kæden, skal sidepladen justeres, så den passer til kædebredden.

Løsn møtrikkerne (A), og juster sidepladen til den korrekte hulposition for at opnå den korrekte afstand mellem pladen og den bredeste tand på den monterede kæde.

Spænd møtrikkerne.

Rendegraver - Justering af sideplade

- | | | |
|--------------------------|-------|--------------------------|
| <input type="checkbox"/> | 100MM | <input type="checkbox"/> |
| <input type="checkbox"/> | 150MM | <input type="checkbox"/> |
| <input type="checkbox"/> | 200MM | <input type="checkbox"/> |

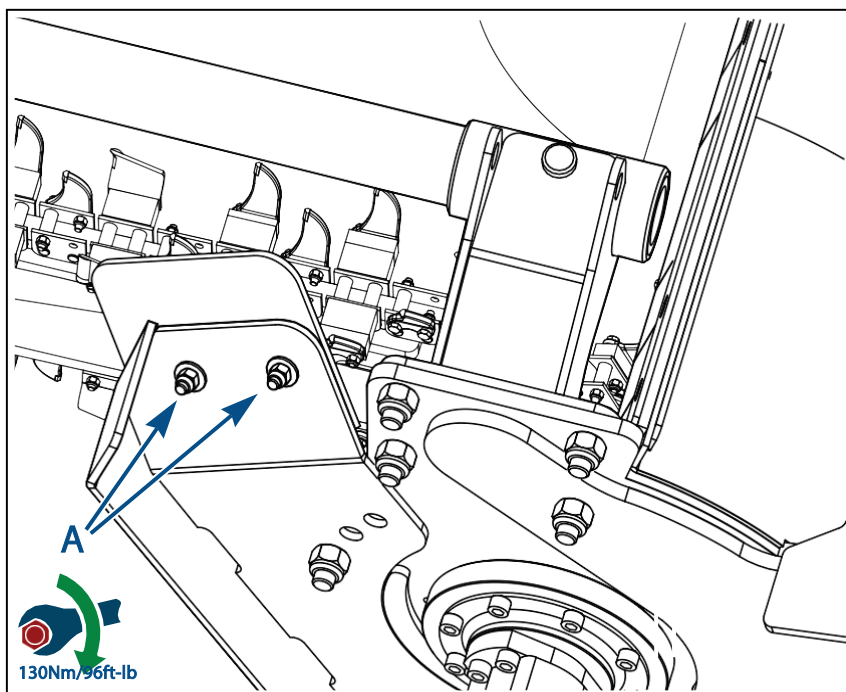

ARBEJDSMETODE

Før arbejdet påbegyndes, er det nødvendigt at kontrollere, at



de korrekte slanger er monteret, og at de er korrekt tilspændt (se side 15) maskinen er korrekt indkørt (se side 16).



ingen uvedkommende opholder sig inden for en afstand af 6 meter/20 fod til arbejdsområdet.

- A** Sluk for hovedmaskinen, og kontrollér, at det hydrauliske anlæg er frakoblet. Bring rendegraveren i positionen ÅBEN, og gør den fast med en låsestift.
- B** Start hovedmaskine, kobl the hydrauliske anlæg til, og kontrollér, at kæden bevæger sig i den rigtige retning. Placer rendegraveren med bagsiden af pladen solidt hvilende på jorden.
- C** Med rendegraverkæden i drift og skraberpladen belastet roteres rendegraveren GRADVIST, så den trænger ned i jorden. Hold altid skraberpladen belastet under skæring.
- D** Når den flade side af skraberpladen har god kontakt med jordoverfladen, reverseres hovedmaskinen LANGSOMT. Undgå, at kæde sætter sig fast. STOP hovedmaskinen efter mindst 2 meter/6 fod gravet rende.

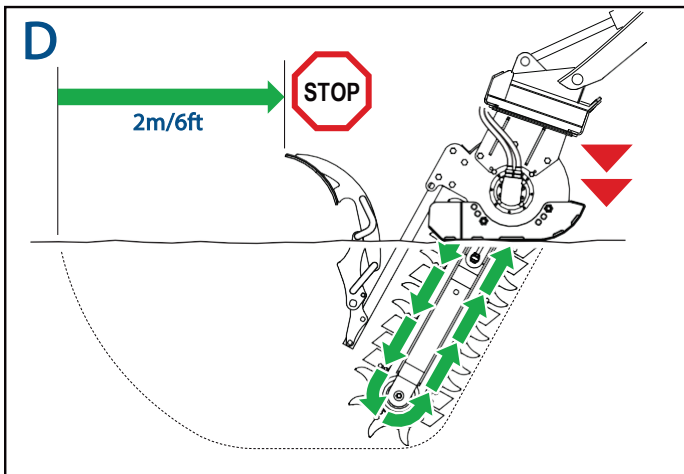
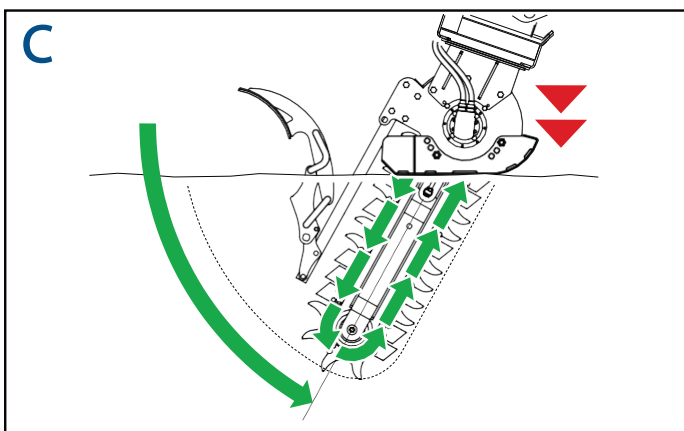
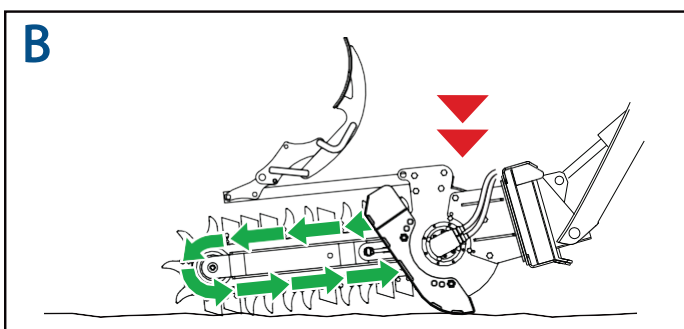
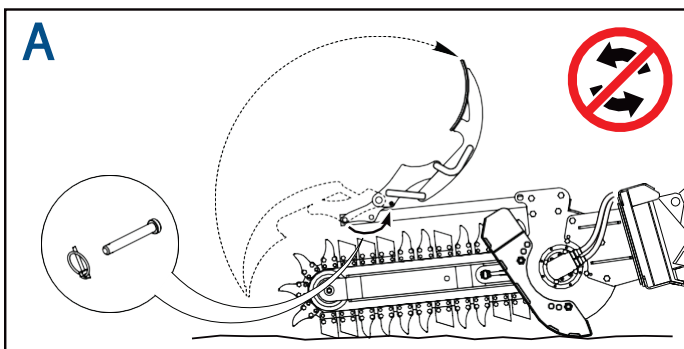

- E** Løft rendegravere til over jordniveau, jf. fig E .
Sluk for hovedmaskinen, og kontrollér, at det hydrauliske anlæg er frakoblet. Bring rendegravere i positionen LUKKET, og gør den fast med en låsestift.

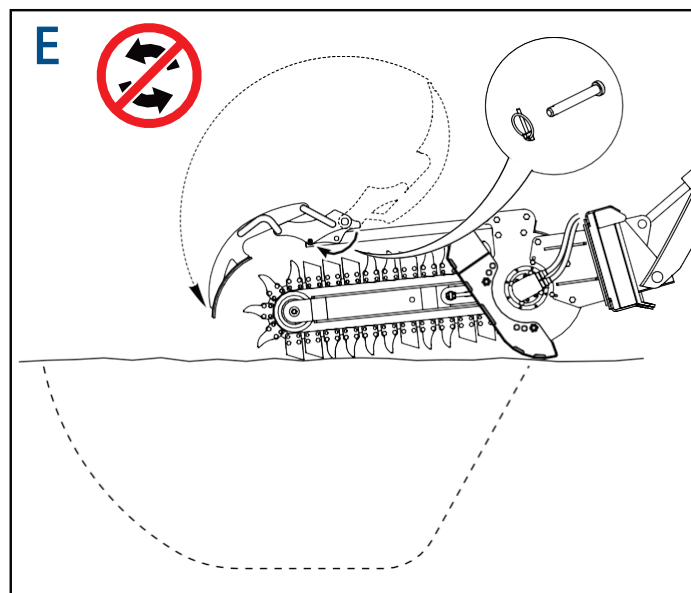

- F** Start hovedmaskinen, aktiver det hydrauliske anlæg, og sænk rendegravere ned i renden, indtil den flade side af skraberpladen hviler solidt på jorden og er vægtbelastet, og fortsæt derefter med rendegravningen, jf. fig.

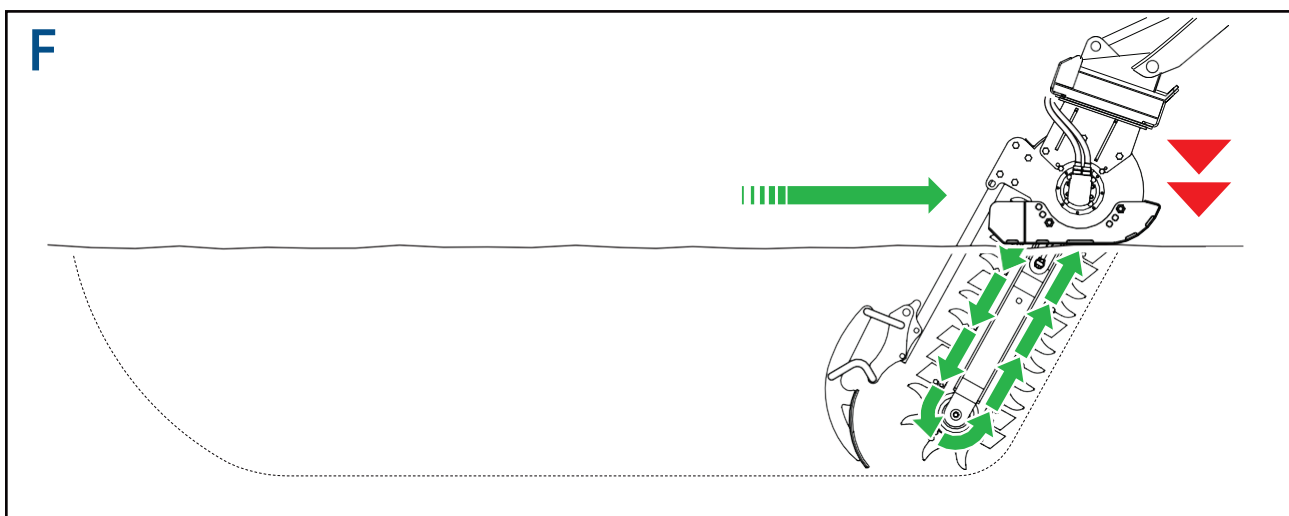

TRANSPORT

Transport på offentlig vej



Afmonter **ALTID** rendegraveren, før kørsel eller transport af hovedmaskinen på offentlig vej.

Opbevar **ALTID** grøftegraveren sikkert, når den er afmonteret fra hovedmaskinen. Vær særlig opmærksom på de hydrauliske slanger og tilslutninger.

Transport på arbejdsstedet



Frakobl **ALTID** kæderotationen på rendegraveren ved betjening af hovedmaskinen, uden at rendegraveren er i brug.

Betjen **ALTID** hovedmaskinen langsomt på arbejdsstedet, og hold rendegraveren så tæt hovedmaskinen som muligt.

Den bedste køreposition for minilæssere er vist nedenfor.

Anbefalet køreposition

Minilæsser

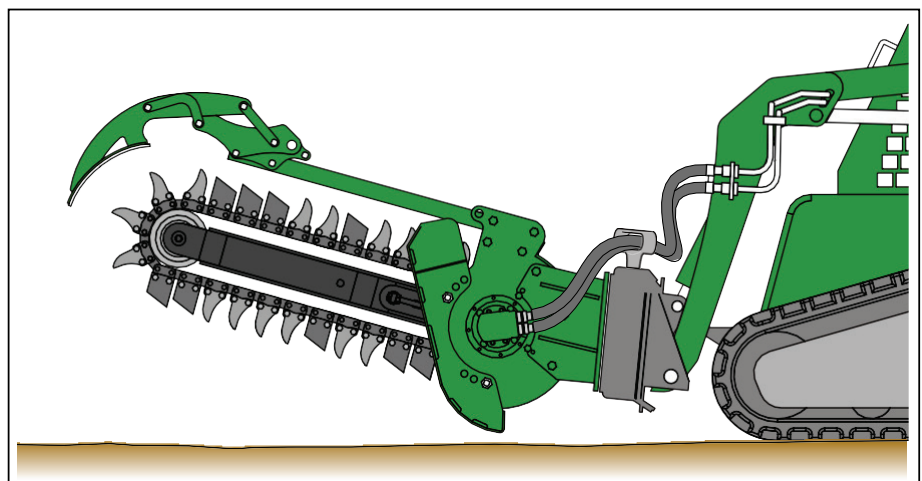

VEDLIGEHOELDELSE OG SMØRING

SIKKERHED



Sikkerheden først



Sørg for at bortskaffe brugt olie på en miljømæssig sikker måde:

Hæld ikke brugt olie i afløb!



Forebyggelse af brand eller eksplosion:

Ryg ikke i nærheden af smøremidler, og udsæt dem ikke for muligt antændingskilder (f.eks. åben ild, gnister eller varmekilder).



Alle smøremidler er giftige og potentielt carcinogent (kræftfremkaldende).



Undgå kontakt med hud og øjne:

Bær egnet beskyttelsestøj og beskyttelseshandsker.



Brug altid en passende barrierecreme som beskyttelse mod hudkontakt.



Brug altid øjenværn:

Vask med vand og sæbe i tilfælde af hudkontakt.

Skyl med vand i tilfælde af øjenkontakt, og søg straks lægehjælp.



Må ikke indtages:

Søg straks lægehjælp i tilfælde af indtagelse.

Rutinemæssig vedligeholdelse:

Efter de første 50 meter/160 fods rendegravning skal rendegraveren løftes op og kædespændingen kontrolleres.

Se side 26 for instruktioner vedrørende kædejustering. Kædespændingen bør kontrolleres efter hver 500 meter/550 yards rendegravning.

Din rendegraver fra Avant Tecno Oy har et forsegleet gearhus fyldt med gearolie til at smøre planetgearets komponenter og lejerne i huset.

Rendegravere fra Avant Tecno Oy kræver kun ringe vedligeholdelse, men regelmæssig kontrol for olielækager og overholdelse af vedligeholdelsesplanen anbefales for at sikre en problemfri drift.

Daglige kontroller:

Kontrol af kædespændingen (se side 26).

Kontrol af tænderne for slid.

Kontrol af næsehjulets tilstand.

Kontrol for olielækager.

Ugentlige kontroller (i tilslutning til de daglige kontroller):

Kontrol af rendegraverens og monteringsrammens generelle tilstand.

Kontrol af drivhjulet for slid (se side 30 for oplysninger om korrekt udskiftning). Kontrol af hydraulikslangerne for skader.

Efter de første 100 driftstimer eller seks (6) måneder:

Af hensyn til den maksimale levetid og garantiens gyldighed skal rendegraverens gearolie aftappes og udskiftes med EP320/AGMA 6EP (eller tilsvarende) efter de første 100 timers drift eller seks (6) måneder fra købsdatoen, afhængigt af hvad der indtræffer først (se side 25 for oplysninger om olieskift). (Bemærk: denne første service er UDEN ARBEJDSOMKOSTNINGER og udføres af din Avant Tecno Oy-forhandler).

Vigtigt! Af hensyn til produktgarantiens gyldighed skal Avant Tecno Oy-forhandleren registrere dette første olieskift.

Hvert år eller efter 500 driftstimer (alt efter, hvad der kommer først):

Rendegraverens gearolie skal aftappes og udskiftes med EP320/AGMA 6EP (eller tilsvarende) hver tolv (12) måneder eller 500 driftstimer, afhængigt af hvad der først indtræffer.

Oliemængde

Se side 25 for oplysninger om den korrekte oliemængde til rendegraveren. I tilfælde af tvivl bedes du kontakte Avant Tecno Oy eller din nærmeste forhandler.

Udskiftning af olie



Læs instruktionerne omhyggeligt, før du påbegynder vedligeholdelse af maskinen. Sørg for, at det korrekte værktøj, materialer og personlige værnemidler er tilgængelige.



Forvarm olien ved at lade maskinen køre i 15 minutter.

Sørg for, at maskinen er forsvarligt understøttet, så adgangen til undersiden af drivagregatet er sikker.

Fjern aftapningsproppen, som er placeret på toppen af udgangen på huset (fig. A).

For at sikre at al olie aftappes af maskinen, er det nødvendigt, at bommen er placeret i vandret position (fig. B). Placer en beholder under aftapningshullet til opsamling af olien. Fjern proppen i påfyldningshullet, og derefter proppen i aftapningshullet (fig. C). Lad olien løbe af i 10 minutter (fig. D).

Sæt proppen tilbage i aftapningshullet, og fyld den korrekte mængde gearolie

EP320/AGMA 6EP (0,8 liter/1,7 amerikanske pints) på maskinen

Sæt proppen tilbage i påfyldningshullet, og kontrollér, at begge propper er spændt forsvarligt til.

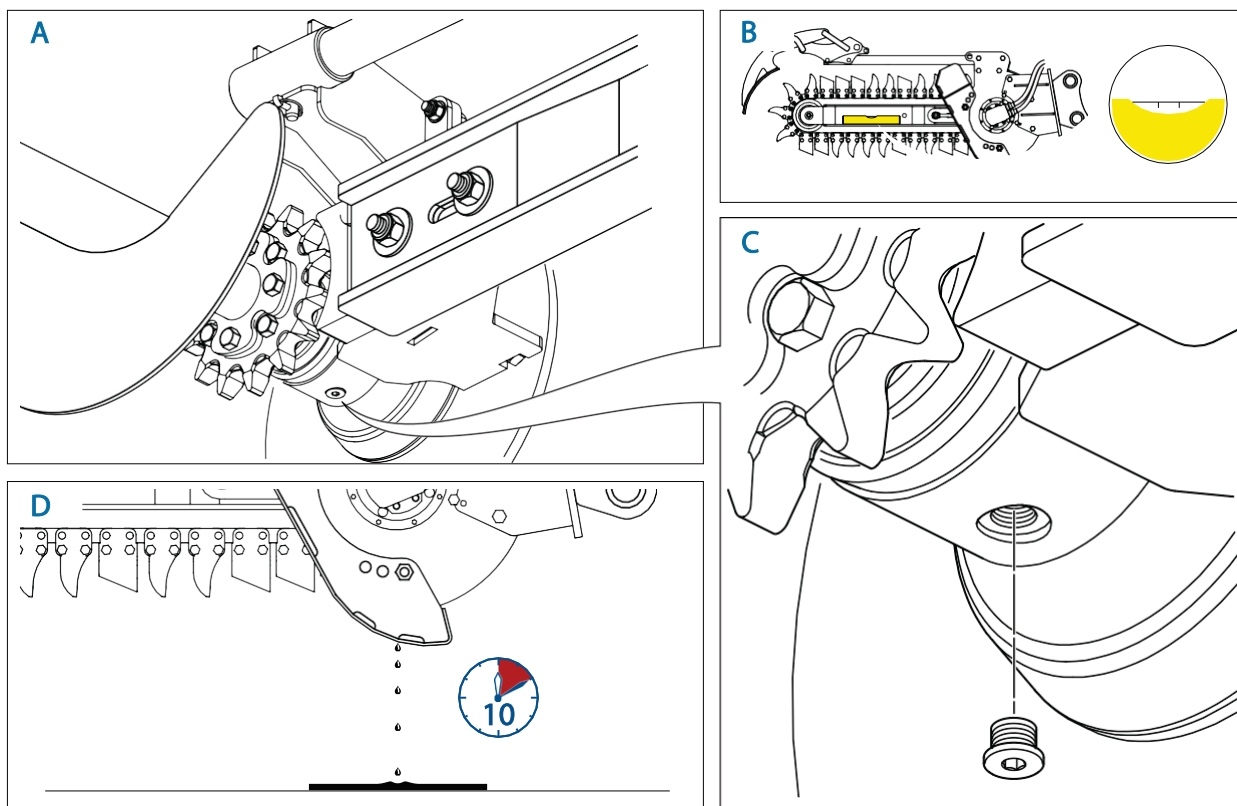

Kædejustering

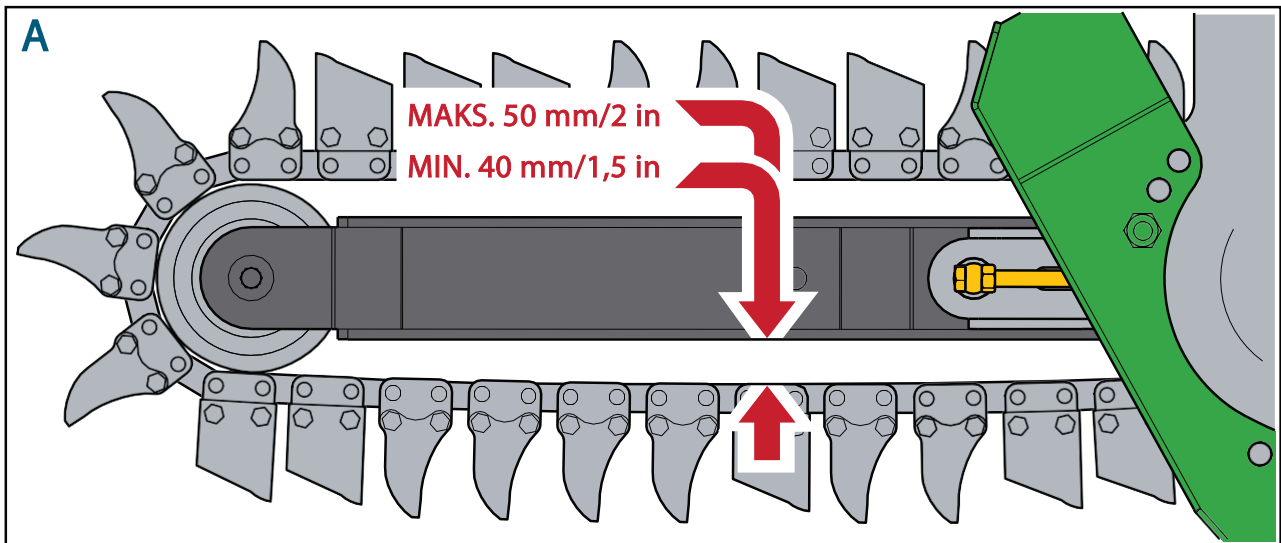

Kontroller kædespændingen ved at måle afstanden mellem kæden og bommen som vist i fig. A.

Trin 1

Den korrekte afstand skal være mellem minimum 40 mm/1,5 in og maksimalt 50 mm/2 in.

Hvis justering er nødvendig, løsnes de to møtrikker (1) på sneglesiden af bommen, jf. fig B.

Trin 2

Løsn kædestrammerens låsemøtrik (2) fig. C, og juster spændingen ved at dreje skruen (3) som vist i diagrammet.

Trin 3

Kontrollér kædespændingen som vist i fig. A, og juster efter behov, indtil den korrekte afstand er opnået.

Trin 4

Spænd låsemøtrikken (2), fig C .

Trin 5

Spænd de to møtrikker (1) fig. B med momentværdierne angivet i fig. D.

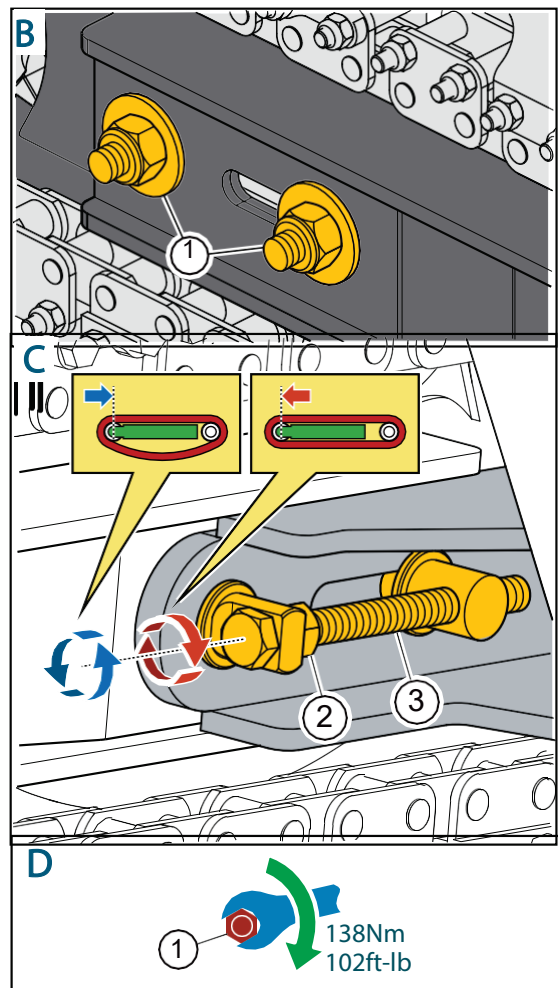

KONTROLLÉR, AT ALLE MØTRIKKER ER FASTSPÆNDT, FØR RENDEGRAVEREN BETJENES

Afmontering/udskiftning af kæden



Kædeenderne er sammenføjet med en stift, som fastgøres med spændestift.
Sørg for, at kæden er slækket ved at følge instruktionerne for "Kædejustering" på side 26.
Find sammenføjningsstiften, og drej kæden, så du har nem adgang til begge ender af stiften.



FORSIGTIG! Når sammenføjningsstiften er fjernet, vil vægten af kæden få den til at svinge eller falde. Sørg for enten at sikre kæden eller at den ikke vil forårsage skade, når den slippes.

Fjern splitstiften, og tryk sammenføjningsstiften ud.

Udskiftning sker ved at følge trinnene i omvendte rækkefølge. Smør huller og stifter før monteringen.

Sæt en ny splitstift i, og sørg for, at enderne af splitstiften er bøjet forsvarligt om, før den kæden startes.

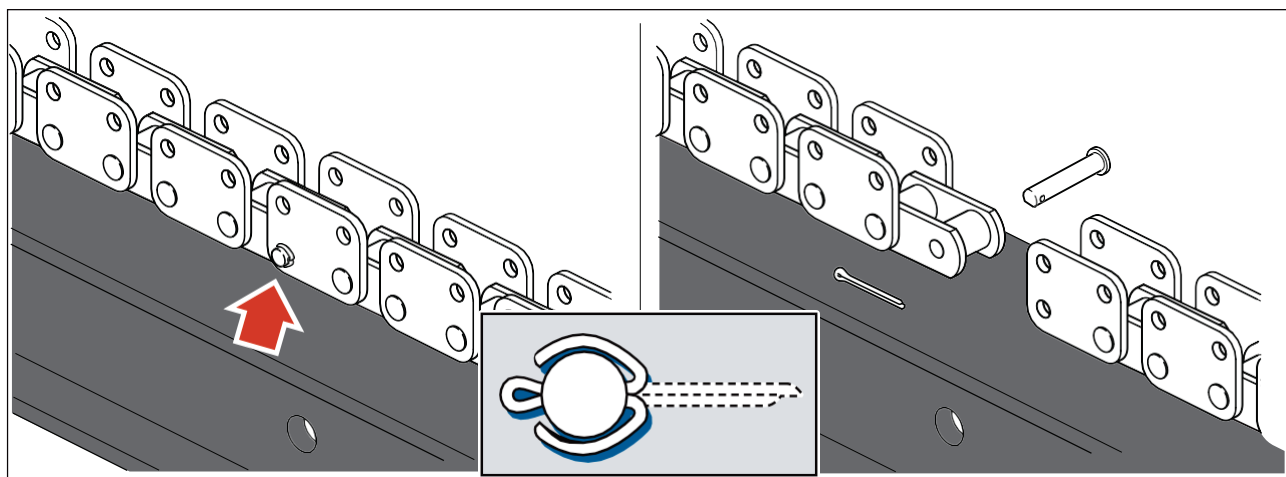

FORSIGTIG! Før rendegraverens startes, skal kædespændingen justeres ved at følge instruktionerne "Kædejustering" på side 26.

Vedligeholdelse af gravetanden

For at kunne grave render i forskellige tilstande er rendegraverkæderne fra Avant Tecno Oy udstyret med udskiftelige tænder af typen "Jord" eller "Wolfram", eller en kombination af begge typer (fig. A).

Tænderne er bolt fast direkte på kæden eller med afstandsskiver for dermed at opnå forskellige rendebredder.

Efter længere tids brug vil skæretænderne udvise tegn på slid og til sidst blive ineffektive.

Fig. B viser acceptable niveauer af slid for jordtænderne.

Fig. C viser acceptable niveauer af slid for tænder i wolfram.

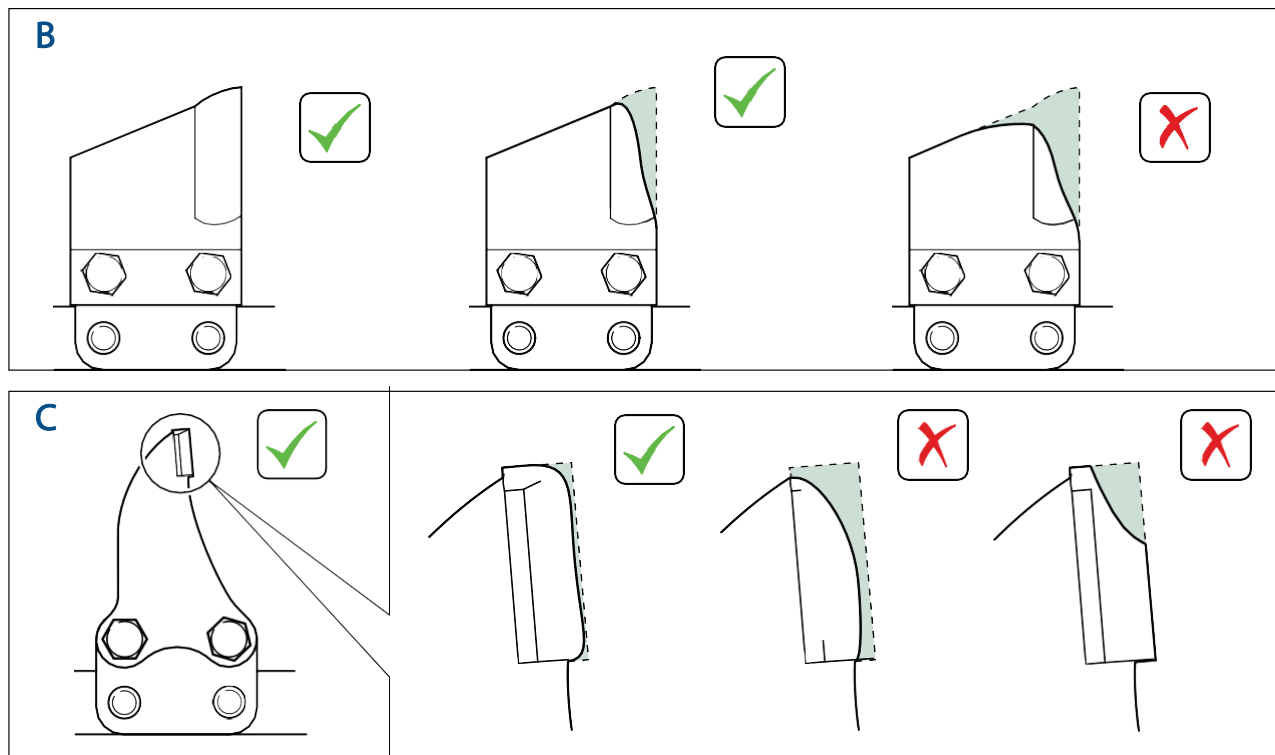
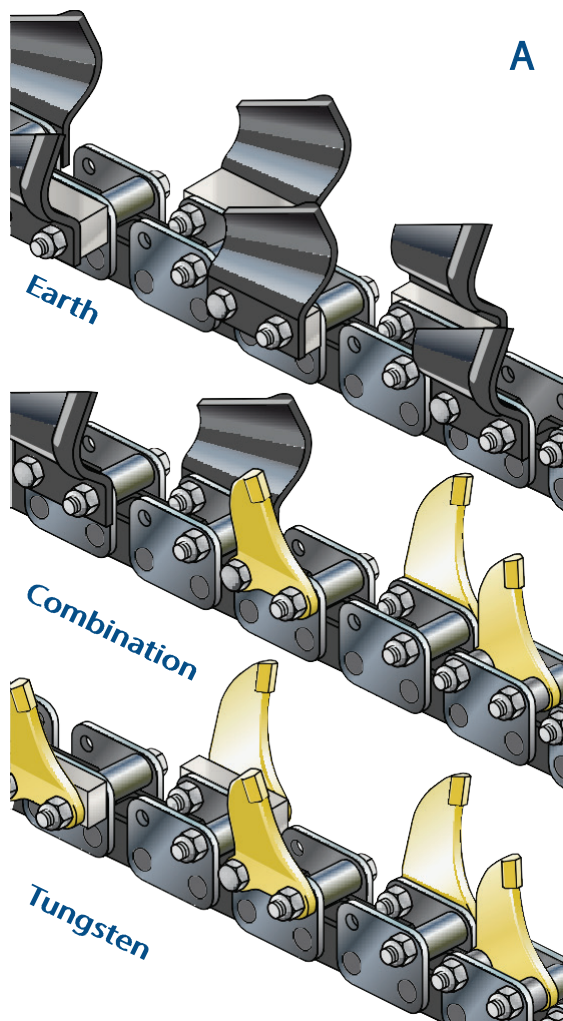

Udskiftning af næserulleleje

Næsehjulet afmonteres ved først at fjerne kæden som beskrevet under "Afmontering/udskiftning af kæden" på side 27.

A Næsehjulet er fastgjort med to bolte, to fjederskiver og to specialskiver, som fastholdes af en firkantet stift mellem bommens to endeplader. Hvis en af boltene fjernes med dens spændeskive, trækkes den firkantede stift tilbage og næsehjulet går fri. Lejet fastholdes af en krave på den ene side og en låsering på den anden side.

B Fjern låseringen ved hjælp en låseringstang.

C Pres lejet ud, og sørg for, at hjulet er understøttet tæt på åbningen, så der er tilstrækkelig plads nedenunder, til at lejet kan gå fri af hullet.

D Ved montering af et nyt leje skal hjulet vendes om og lægges på en plan overflade.. Kontroller de sammenkoblende overflader og rillen til låseringen for at sikre, at de er fri for forhindringer. Tryk det nye leje ind med en adapter, der kun påfører tryk på lejets ydre akseltap. Sørg for, at lejet går fri af låseringsrillen og hviler mod kraven i bunden af hullet. Sæt låseringen på igen.

Genmonter næsehjulet (se fig. A for komponenternes korrekte rækkefølge).

E Spænd begge bolte til 120 Nm/88 ft-lb.

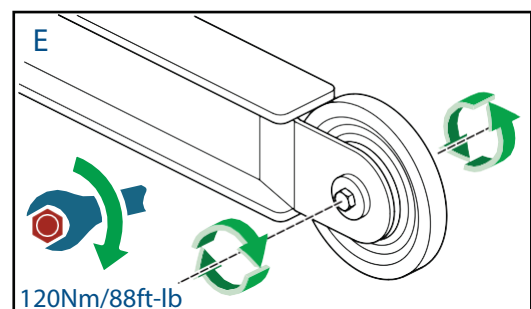
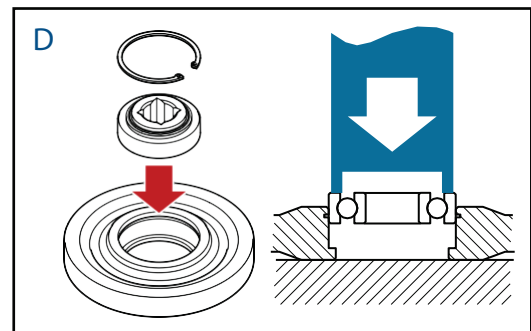
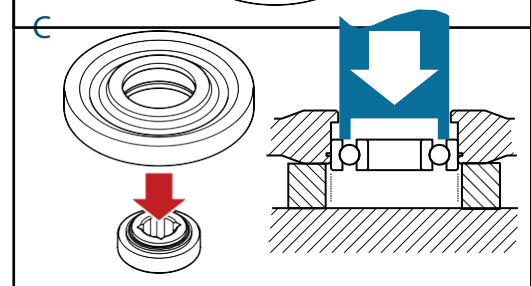
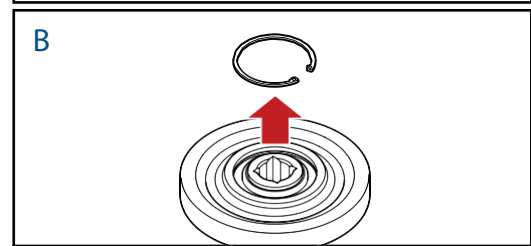
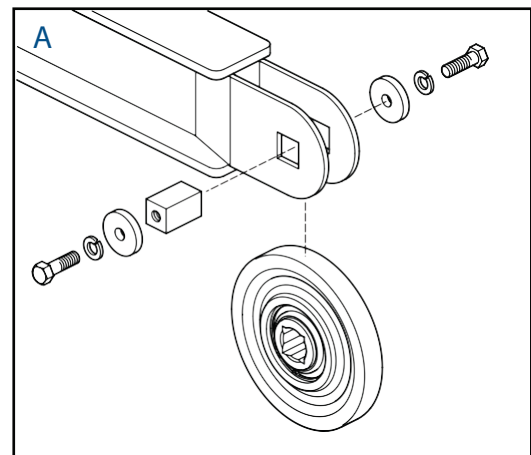

Afmontering og udskiftning af tandhjul

Tandhjulet afmonteres ved først at fjerne kæden som beskrevet under "Afmontering/udskiftning af kæden" på side 27.

Trin 1

Afmonter sneglen. Kontrollér, at hydraulikolieforsyningen er frakoblet. Bring rendegraveren i en stabil, fastslået position. Fjern fastgørelsesanordningen (1) fra sneglen (2).

Træk sneglen (2) væk fra udgangsakslen (3).

Genmontering udføres ved at følge trinnene ovenfor i omvendt rækkefølge. Sørg for, at fastgørelsesanordningen er strammet til et moment på 130 Nm/96 ft-lb.

Trin 2

Afmontering af tandhjul. Drej tandhjulet, indtil lokaliseringsnøglen (4) og indstillingsskruen (5) er synlige. Løsn indstillingsskruen, og skub tandhjulet væk fra udgangsakslen.

Før montering af nyt tandhjul er det nødvendigt at sikre, at akslen er fri for snavs og smøre på matchende overflader.

Skub tandhjulet på akslen, og sørg for, at nøglen flugter med åbningen. Tandhjulet skal sidde stramt mod tætningsbeskytteren, før indstillingsskruen spændes fast.

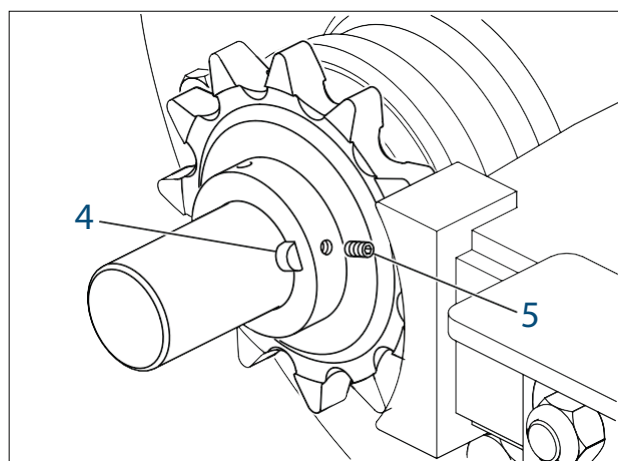
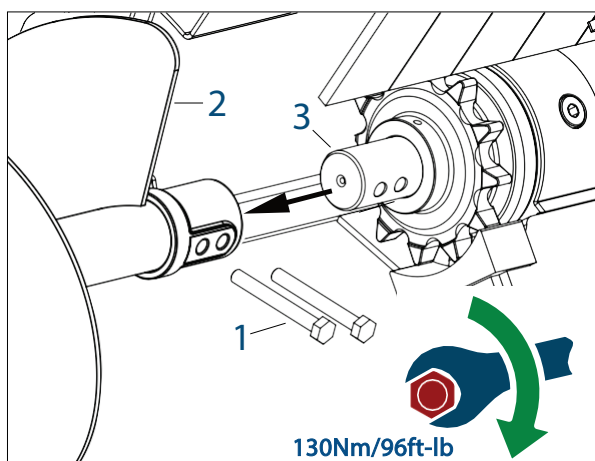

FEJLFINDING

SPØRG, HVIS DU ER I TVIVL! - Kontakt Avant Tecno Oy/forhandleren for råd og reparationer.

ARBEJD SIKKERT - Brug kun originale reservedele fra Avant Tecno Oy.

MONTERINGSRAMME - SAMLING		
FEJL Monteringsrammen passer ikke til hovedmaskinen	MULIG ÅRSAG Der anvendes forkert eller ikke-original monteringsramme Beskadigede/nedslidte dele	HANDLING Se både monteringsinstruktionerne i både denne og hovedmaskinens betjeningsvejledning Reparer, eller udskift med en original monteringsramme
MONTERINGSRAMME - DRIFT		
FEJL Holdestifterne har overdrevent slør	MULIG ÅRSAG Forkerte eller nedslidte stifter Indsætningssted for hovedmaskinens holdestifter/rammens ledstifter er slidt Beskadigede dele	HANDLING Udskift med korrekte nye dele Spørg hovedmaskinens forhandler til råds Spørg Avant Tecno Oy/forhandleren til råds. Brug kun originale reservedele
RENDEGRAVER - MONTERING		
FEJL Rendegraveren passer ikke til monteringsrammen Holdestifterne har overdrevent slør	MULIG ÅRSAG Forkert/inkompatibel eller ikke-original monteringsramme/rendegraver Beskadigede dele Forkerte eller nedslidte stifter	HANDLING Anskaf, og monter korrekte og kompatible originale dele Spørg Avant Tecno Oy-forhandleren til råds. Brug kun originale reservedele Udskift med korrekte nye originale dele
RENDEGRAVER - BETJENING		
FEJL Rendegraverens udgangsaksler roterer ikke	MULIG ÅRSAG Intet olieflow	HANDLING Kontroller, at lynkoblingen(-erne) er korrekt koblet til hovedmaskinen Kontroller, at hovedmaskinens hydrauliksystem fungerer korrekt og har tilstrækkelig olie af den korrekte kvalitet (se hovedmaskinens betjeningsvejledning)

RENDEGRAVER - BETJENING

FEJL	MULIG ÅRSAG	HANDLING
Rendegraverens udgangsaksel roterer ikke	Hovedmaskinens trykaflastningsventil er defekt eller indstillet for lavt	Afprøv, nulstil eller udskift i overensstemmelse med specifikationen for hovedmaskinen
	Rendegraverens er blokeret	Spørg Avant Tecno Oy-forhandleren til råds.
	Rendegraveren sidder fast i jorden	Reverser rendegraverens kæde
Langsom udgravningshastighed/rendegraverens udgangsaksel roterer langsomt	Utilstrækkelig oliestrøm fra hovedmaskinen	Kontroller, at hovedmaskinens hydrauliksystem med tovejsflow fungerer korrekt og har tilstrækkelig olie af den korrekte kvalitet
	Inkompatibilitet mellem rendegraver og stammaskine	Kontrollér specifikationen. Spørg Avant Tecno Oy-forhandleren til råds
	Nedslidt hydraulikmotor på rendegraver, eventuelt på grund af forkert eller snavset olie	Spørg Avant Tecno Oy-forhandleren til råds. Brug kun originale reservedele.
Rendegraveren staller under arbejdet	Hovedmaskinens trykaflastningsventil er defekt eller indstillet for lavt	Udskift hydraulikolie og -filter på hovedmaskinen, før den nye drivenhed monteres
	Begrænset olieflow	Nulstil/udskift trykaflastningsventilen i overensstemmelse med specifikationen for hovedmaskinen
	Tilstoppet hydraulikfilter	Tjek for beskadigede eller forkerte hydraulikslanger og -forbindelser Udskift filter og olie på hovedmaskinen
	Hovedmaskinens træk på rendegraveren er for overdrevent	Reducer hovedmaskinens træk på rendegraveren
	Utilstrækkeligt hydrauliktryk på hovedmaskinen	Kontrollér, at hovedmaskinens olietryk er i overensstemmelse med rendegraverens specifikationer
	Inkompatibilitet rendegraver/hovedmaskine	Kontrollér specifikationen. Spørg Avant Tecno Oy-forhandleren til råds

GARANTIERKLÆRING

AVANT Tecno Oy yder et års garanti (12 måneder) fra datoen for købet af redskabet.

Garantien dækker følgende reparationsomkostninger:

- Arbejdsløn dækkes, hvis reparationen ikke udføres på fabrikken.
- Fabrikken udskifter alle defekte dele eller forbrugsmaterialer.

Fabrikken kan i specielle tilfælde godtgøre prisen på komponenter købt af kunden, hvis det har været aftalt på forhånd.

Garantien omfatter ikke:

- Normal vedligeholdelse eller dele og forbrugsmaterialer hertil.
- Skader, som skyldes usædvanlige arbejdsbetingelser eller arbejdsmåder, uagtsomhed, overophedning, ændringer foretaget uden aftale med AVANT Tecno Oy, brug af uoriginale reservedele eller manglende vedligehold.
- Konsekvenser af en defekt, afbrydelse af arbejdet eller andre mulige følgeomkostninger.
- Rejse- eller forsendelsesomkostninger forårsaget af reparationen.

AVANT[®]

DIN FORHANDLER ER

Avant Tecno Oy

Ylötie 1

FI-33470

Ylöjärvi

Finland

Tlf.. +358 3 347 8800

Telefax +358 3 348 5511

E-mail: sales@avanttecno .com

www.avanttecno.com

